

Top kenmerken

- Gecontroleerde, programmeerbare bereiding
- Dubbele glazen deuren
- Mogelijkheid voor automatisch warm houden

Standaard eigenschappen

- 5 Dubbelspit, V-spit, mand of rek posities
- Rotor voor max. 20 kippen (1,2 kg) per cyclus
- Bereidingstijd van 75 minuten*
- Max. productie in 6 uur: $360/75 \times 20 = 96^{**}$
- 15 programma's met maximaal 3 stappen
- Convector voor consistente bereiding en stralingswarmte voor egale bruining
- Automatische warmhoudstand, programmeerbaar
- 120-graden productzicht en aantrekkelijke halogeenverlichting
- Deur aan bedieningszijde, optioneel deur aan klantzijde
- Geen water- en afvoeraansluitingen nodig
- Uitneembare onderdelen voor eenvoudig reinigen
- Hoogwaardige RVS constructie, interieur en exterieur

* Bereidingstijd kan afhankelijk van grootte, marinade, vulling, enz. variëren

** Indicatie; exclusief inladen/uitladen

Accessoires

- Dubbelspitten (inbegrepen), manden, V-spitten en kippenrekken
- Handgreep klantzijde
- Bijpassend onderstel op wielen

Optioneel

- Fri-Jado XP450 coating op vetvangplaten, rotor en accessoires
- Dichte achterwand of pass through (op verzoek)
- Enkele unit gestapeld op STW warmhoudkast
- Gestapelde uitvoering



Bedieningspaneel



5 dubbelspit of mand posities



Heerlijke, sappige kip



Dubbele glazen deuren

Rotisseries Electric



STG 5 Programmable

Met de unieke combinatie van infraroodstraling, convector en perfecte isolatie bereidt de STG 25% sneller dan conventionele grills. Maximaal 15 programma's met drie stappen per programma kunnen in het geheugen worden opgeslagen.

Uitgerust met grote, gebogen, eenvoudig te reinigen dubbele glazen deuren is de programmeerbare STG perfect geïsoleerd en heeft een maximaal visueel effect op uw klanten.

Indien gewenst, schakelt de programmeerbare STG na voltooiing van het bereidingsproces over naar een warmhoudfunctie.



Vaak geïmiteerd,
nooit geëvenaard



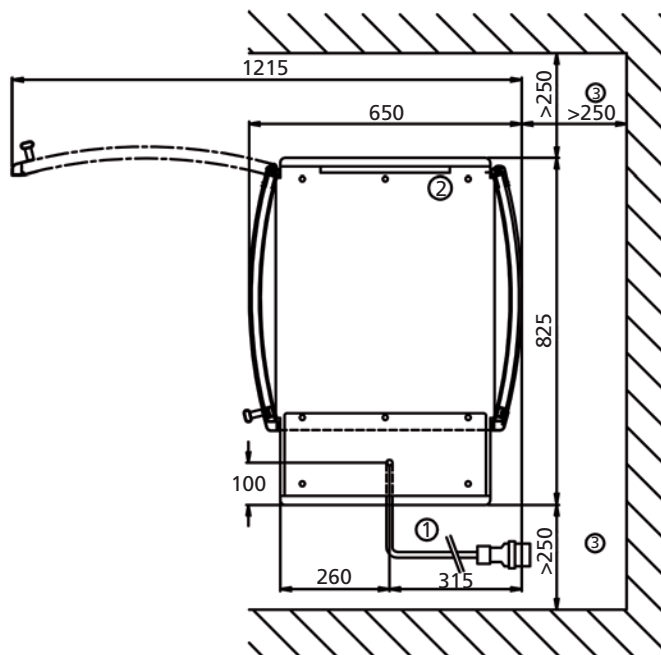

STG 5

Programmable

Nr.	Omschrijving
1	Aansluitkabel 2.2 m
2	Koellucht uitblaas
3	Afstand tot de muur
4	Locatie wandcontactdoos

Afmetingen STG 5

Breedte	825 mm
Diepte	650 mm
Hoogte	870 mm
Hoogte op onderstel	1750 mm

Afmetingen STG 5+5 / STGW 5

Breedte	825 mm
Diepte	650 mm
Hoogte	1750 mm

Technische gegevens STG 5

Netto gewicht	122 kg
Bruto gewicht	144 kg
Spanning	400/230 V 3N~
Frequentie	50...60 Hz
Vermogen	6.1 kW

Technische gegevens STG 5+5

Netto gewicht	244 kg
Bruto gewicht	287 kg
Spanning	400/230 V 3N~
Frequentie	50...60 Hz
Vermogen	12.2 kW

Technische gegevens STGW 5

Netto gewicht	222 kg
Bruto gewicht	261 kg
Spanning	400/230 V 3N~
Frequentie	50...60 Hz
Vermogen	8.9 kW

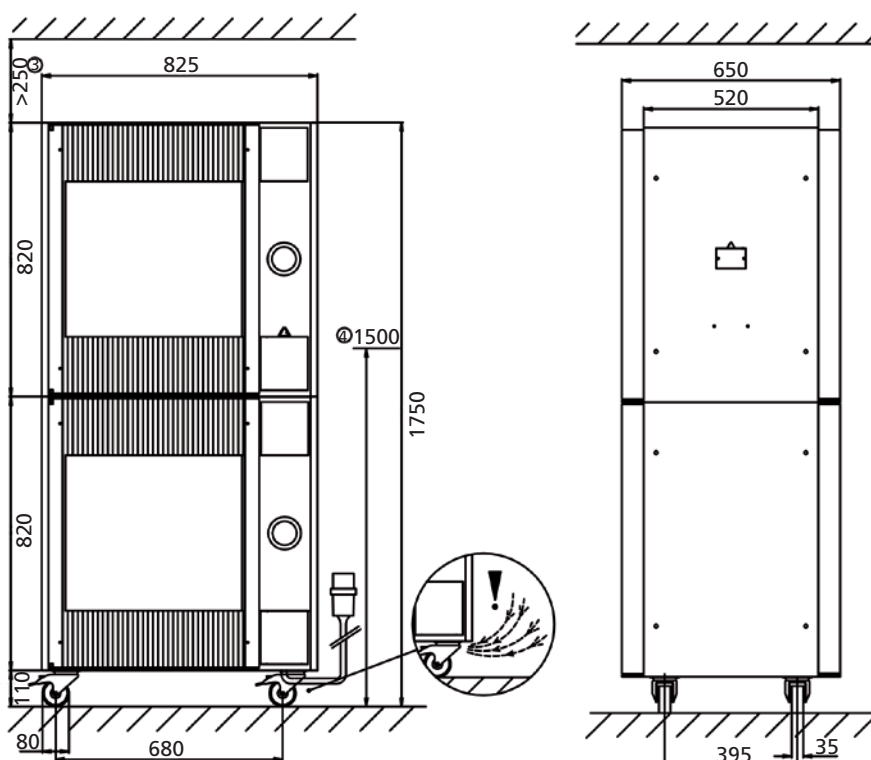
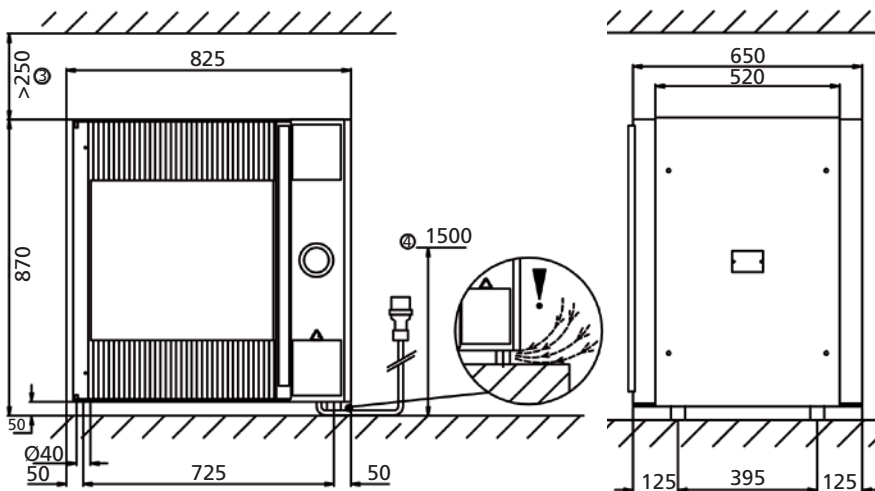

Dit zijn algemene tekeningen. Uitgebreidere technische informatie vindt u in de servicehandleiding op www.frijado.com.

Fri-Jado B.V.
Postbus 560
4870 AN Etten-Leur
Nederland
Telefoon +31 (0)76 50 85 400
Fax +31 (0)76 50 85 444
e-mail info@frijado.com
www.frijado.com

Top kenmerken

- Gecontroleerde, programmeerbare bereiding
- Dubbele glazen deuren
- Mogelijkheid voor automatisch warm houden

Standaard eigenschappen

- 7 Dubbelspit, V-spit, mand of rek posities
- Rotor voor max. 35 kippen (1,2 kg) per cyclus
- Bereidingstijd van 75 minuten*
- Max. productie in 6 uur: $360/75 \times 35 = 168^{**}$
- 15 programma's met maximaal 3 stappen
- Convector voor consistente bereiding en stralingswarmte voor egale bruining
- Automatische warmhoudstand, programmeerbaar
- 120-graden productzicht en aantrekkelijke halogeenverlichting
- Deur aan bedieningszijde, optioneel deur aan klantzijde
- Geen water- en afvoeraansluitingen nodig
- Uitneembare onderdelen voor eenvoudig reinigen
- Hoogwaardige RVS constructie, interieur en exterieur

* Bereidingstijd kan afhankelijk van grootte, marinade, vulling, enz. variëren

** Indicatie; exclusief inladen/uitladen

Accessoires

- Dubbelspitten (inbegrepen), manden, V-spitten en kippenrekken
- Handgreep klantzijde
- Bijpassend onderstel op wielen
- Verlagingsset (voor gestapelde modellen)

Optioneel

- Fri-Jado XP450 coating op vetvangplaten, rotor en accessoires
- Dichte achterwand of pass through (op verzoek)
- Enkele unit gestapeld op STW warmhoudkast
- Gestapelde uitvoering



Ergonomische bediening, gestapeld



7 dubbelspit of mand posities



Heerlijke, sappige kip



Dubbele glazen deuren

Rotisseries Electric



STG 7 Programmable

Met de unieke combinatie van infraroodstraling, convector en perfecte isolatie bereidt de STG 25% sneller dan conventionele grills. Maximaal 15 programma's met drie stappen per programma kunnen in het geheugen worden opgeslagen.

Uitgerust met grote, gebogen, eenvoudig te reinigen dubbele glazen deuren is de programmeerbare STG perfect geïsoleerd en heeft een maximaal visueel effect op uw klanten.

Indien gewenst, schakelt de programmeerbare STG na voltooiing van het bereidingsproces over naar een warmhoudfunctie.



Vaak geïmiteerd,
nooit geëvenaard



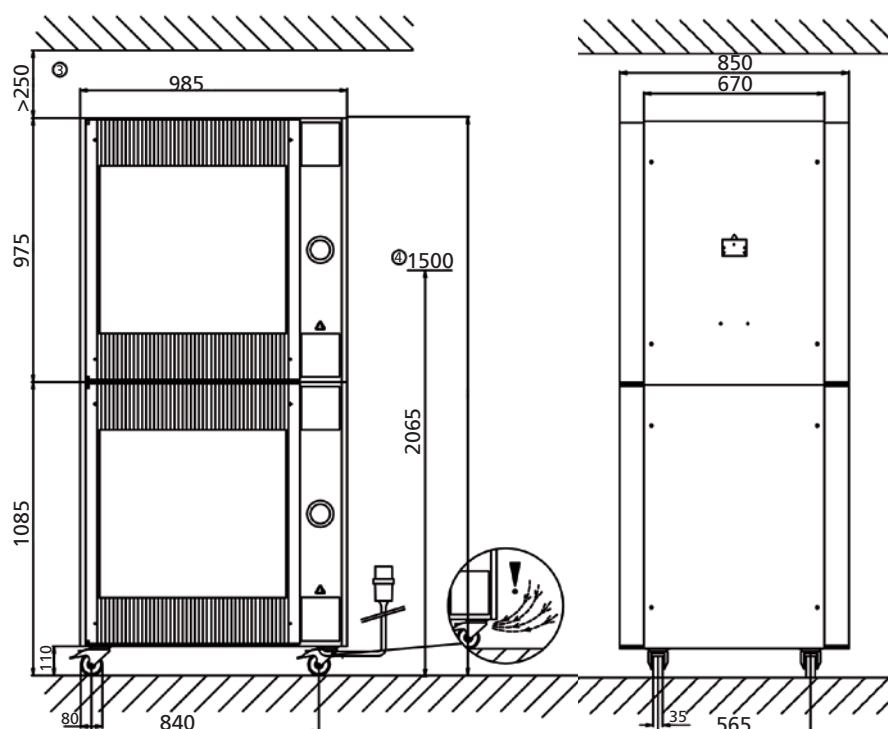
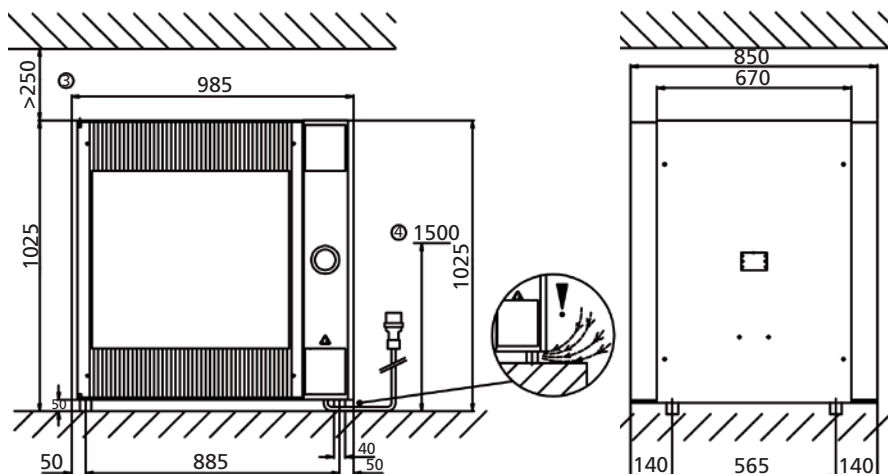
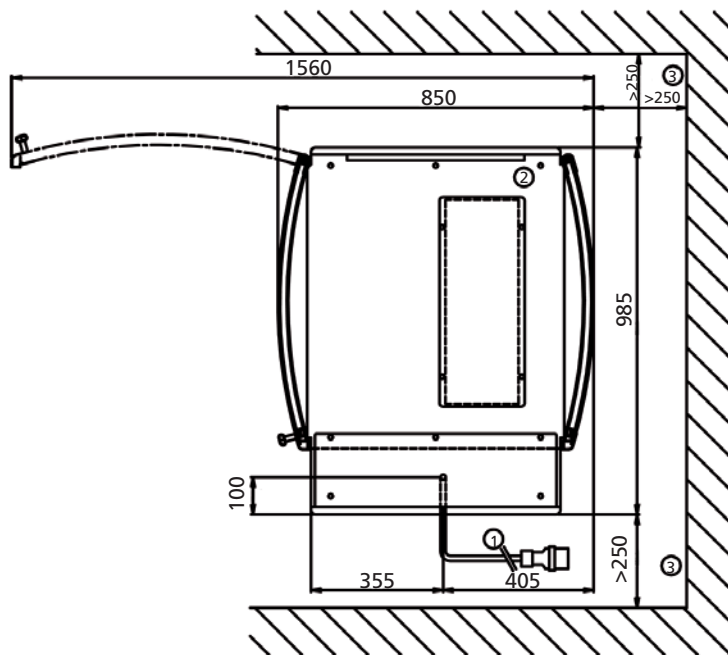

STG 7

Programmable

Nr.	Omschrijving
1	Aansluitkabel 2.2 m
2	Koellucht uitblaas
3	Afstand tot de muur
4	Locatie wandcontactdoos

Afmetingen STG 7

Breedte	985 mm
Diepte	850 mm
Hoogte	1025 mm
Hoogte op onderstel	1795 mm

Afmetingen STG 7+7 / STGW 7

Breedte	985 mm
Diepte	850 mm
Hoogte	2060 mm

Technische gegevens STG 7

Netto gewicht	181 kg
Bruto gewicht	213 kg
Spanning	400/230 V 3N~
Frequentie	50..60 Hz
Vermogen	9.5 kW

Technische gegevens STG 7+7

Netto gewicht	362 kg
Bruto gewicht	426 kg
Spanning	400/230 V 3N~
Frequentie	50..60 Hz
Vermogen	19 kW

Technische gegevens STGW 7

Netto gewicht	331 kg
Bruto gewicht	389 kg
Spanning	400/230 V 3N~
Frequentie	50..60 Hz
Vermogen	13 kW

Fri-Jado B.V.
Postbus 560
4870 AN Etten-Leur
Nederland
Telefoon +31 (0)76 50 85 400
Fax +31 (0)76 50 85 444
e-mail info@frijado.com
www.frijado.com

Top kenmerken

- Hoge productie: 15% sneller, 15% meer capaciteit
- Duurzame halogeenverlichting met lange levensduur
- Gecontroleerde, programmeerbare bereiding

Standard features

- 8 Dubbelspit of V-spit posities, 7 mand of rek posities
- Rotor voor max. 40 kippen (1,2 kg) per cyclus
- Bereidingstijd van 60 minuten*
- Max. productie in 6 uur: $360/60 \times 40 = 240^{**}$
- 15 programma's met maximaal 3 stappen
- Convector voor consistente bereiding en stralingswarmte voor egale bruining
- Automatische warmhoudstand, programmeerbaar
- 120-graden productzicht en aantrekkelijke halogeenverlichting
- Gebogen, dubbele glazen deur voor optimale isolatie en veiligheid
- Deur aan bedieningszijde, optioneel deur aan klantzijde
- Geen water- en afvoeraansluitingen nodig
- Uitneembare onderdelen voor eenvoudig reinigen
- Hoogwaardige RVS constructie, interieur en exterieur

* Bereidingstijd kan afhankelijk van grootte, marinade, vulling, enz. variëren

** Indicatie; exclusief inladen/uitladen

Accessoires

- Dubbelspitten (inbegrepen), manden, V-spitten en kippenrekken
- Bijpassend onderstel op wielen
- Verlagingsset (voor gestapelde modellen)

Optioneel

- Fri-Jado XP450 coating op vetvangplaten, rotor en accessoires
- Enkele unit gestapeld op STW warmhoudkast
- Gestapelde uitvoering



Duurzame halogeenverlichting

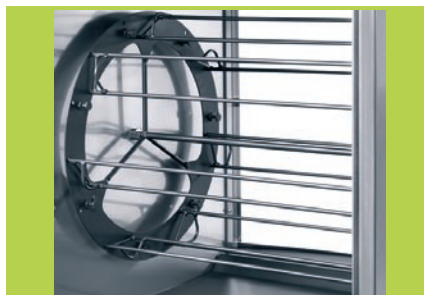

8 dubbelspit of 7 mand posities



Dichte achterwand

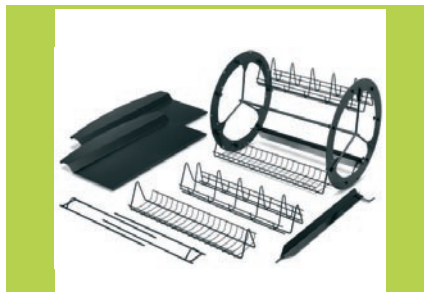

Gecoate accessoires

Rotisseries Electric



STG 8 Programmable

De STG 8 combineert meer vermogen en capaciteit in hetzelfde geavanceerde STG-ontwerp, dankzij extra keramische elementen en ventilatorvermogen. Met een grillcapaciteit van 48 kg verhoogt de STG 8 uw productie met 15% in een 15% kortere bereidingstijd!

De STG is uitgerust met duurzame, heldere halogeenverlichting die uw producten er smakelijk uit laat zien.

Met de unieke combinatie van infraroodstraling, convector en perfecte isolatie bereidt de STG 25% sneller dan conventionele grills. Maximaal 15 programma's met drie stappen per programma kunnen in het geheugen worden opgeslagen.



Vaak geïmiteerd,
nooit geëvenaard



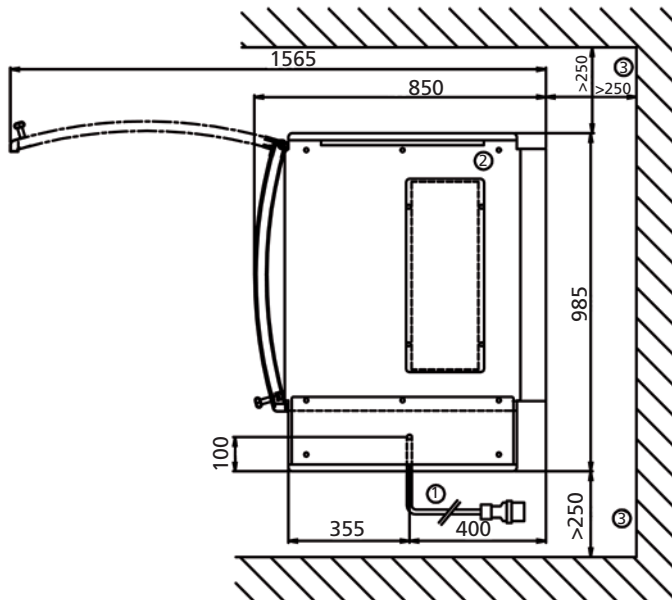

STG 8 Programmable

Nr.	Omschrijving
1	Aansluitkabel 2.2 m
2	Koellucht uitblaas
3	Afstand tot de muur
4	Locatie wandcontactdoos

Afmetingen STG 8

Breedte	985 mm
Diepte	856 mm
Hoogte	1025 mm
Hoogte op onderstel	1795 mm

Afmetingen STG 8+8

Breedte	985 mm
Diepte	865 mm
Hoogte	2060 mm

Technische gegevens STG 8

Netto gewicht	181 kg
Bruto gewicht	213 kg
Spanning	400/230 V 3N~
Frequentie	50...60 Hz
Vermogen	10.5 kW

Technische gegevens STG 8+8

Netto gewicht	362 kg
Bruto gewicht	426 kg
Spanning	400/230 V 3N~
Frequentie	50...60 Hz
Vermogen	21 kW

